

⚠️ WARNUNG

- Bei Bedienung des Schalters während der Fahrt können Sie die Beherrschung über das Fahrrad verlieren, was zu einem schwerwiegenden Unfall führen kann. Steigen Sie deshalb für die Bedienung des Schalters immer vom Fahrrad ab.
- Lesen Sie vor dem Einbauen von Teilen die Einbauanleitung sorgfältig durch. Bei lockeren, verschlissenen oder beschädigten Teilen ist für den Fahrer eine Verletzungsgefahr vorhanden. Es wird unbedingt empfohlen für den Austausch von Teilen ausschließlich Shimano-Originalteile zu verwenden.

EINBAUANLEITUNG

SI-76X0A

SW-NX30

Nabendynamoschalter

Lesen Sie bitte zuerst diese Einbauanleitung sorgfältig durch und befolgen Sie die darin beschriebenen Anweisungen genau.

Lesen Sie die Einbauanleitung für den Nabendynamo HB-NX30 zusammen mit der vorliegenden Einbauanleitung.

HINWEIS

Der Helligkeitssensor an der Unterseite des Schalters muß periodisch gereinigt werden, weil bei verschmutztem Sensor Betriebsfehler auftreten können.

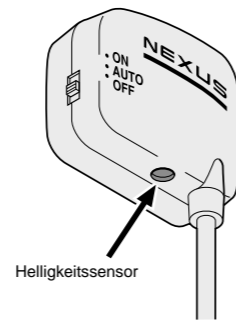

Schalterbedienung

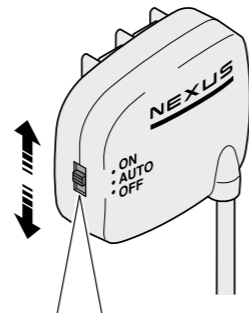

- ON:** Das Licht ist dauernd eingeschaltet.
- AUTO:** Das Licht wird automatisch bei einsetzender Dämmerung eingeschaltet.
- OFF:** Das Licht ist dauernd ausgeschaltet.

Montage des Schalters und Anschließen der Kabel

Hinweis: Montieren Sie den Schalter, so daß er nicht über die Außenseite der Vorderradgabel hinausragt oder das Schutzblech berührt.

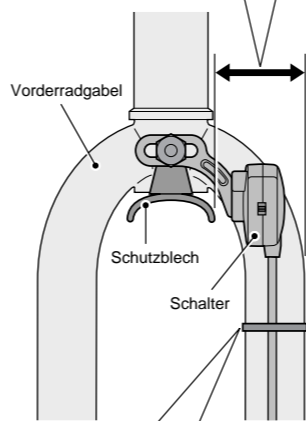

Verlegen Sie das Kabel an der Vorderradgabel und befestigen Sie es mit Klebeband oder

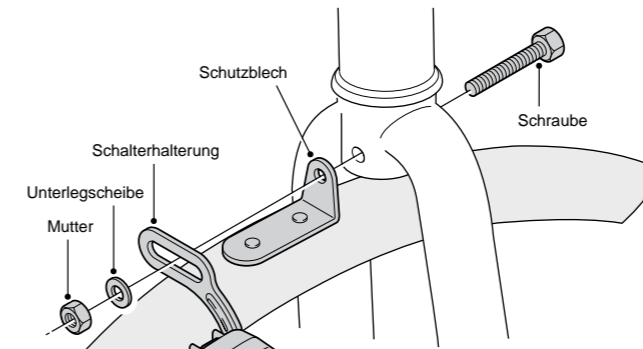

Hinweis:

- Verwechseln Sie beim Anschließen das braune und schwarze Kabel nicht, weil sonst die Leuchte nicht aufleuchtet.
- Biegen Sie die Kabel um, so daß sie sich in den Nuten befinden.

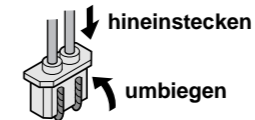

- Die beiden Kabel dürfen sich nicht berühren.

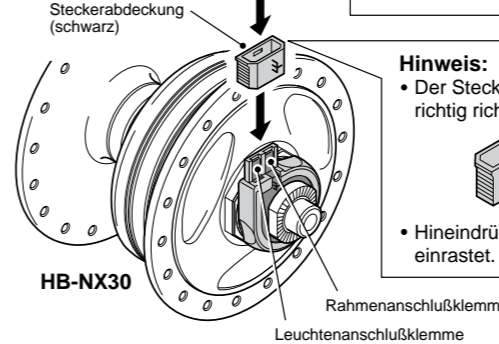
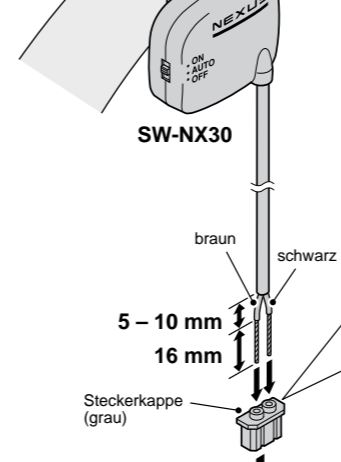
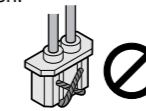

Hinweis:

- Der Stecker zum Anschließen richtig richten.

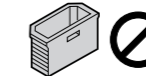

- Hineindrücken bis der Stecker einrastet.

Anschluß der Kabel am Schalter

Scheinwerferkabel

Schlußleuchtenkabel

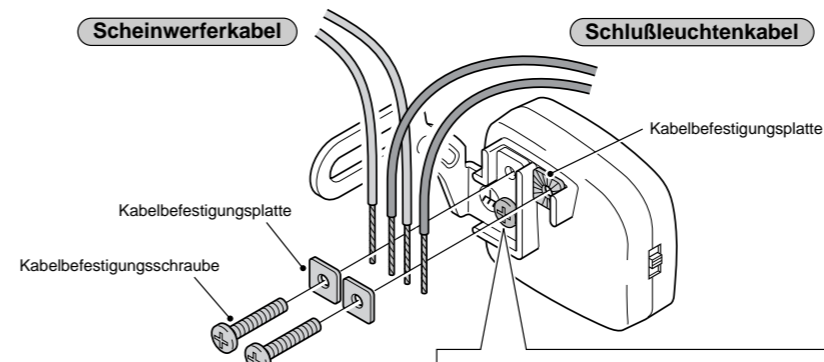

Hinweis:

- Die Halterungsschraube darf nicht entfernt werden.